

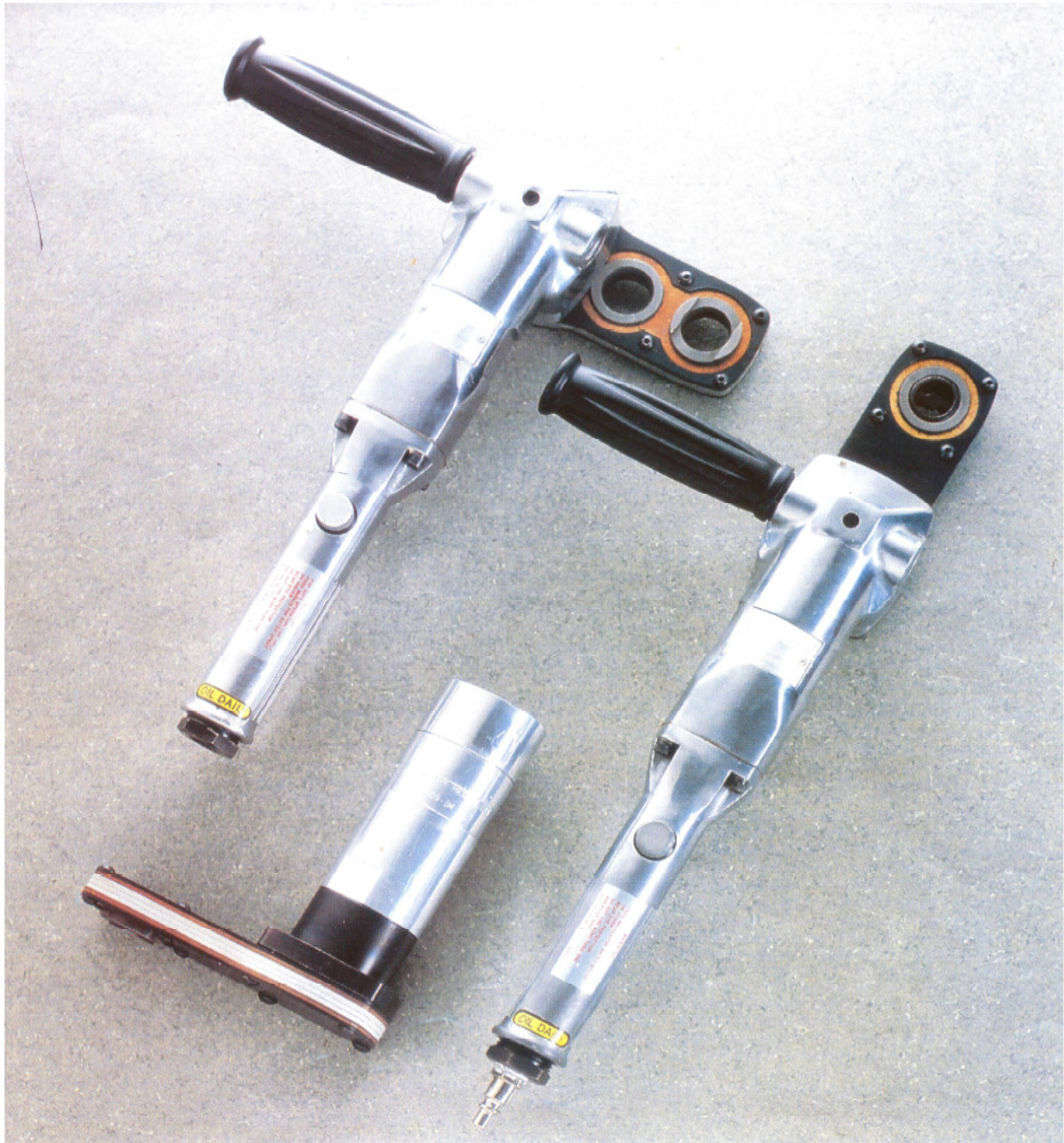

SCHEDA RAVVIVA ELETTRUDI
PNEUMATICO
TECHNICAL DATA PNEUMATIC
ELECTRODE DRESSER

SCHEDA RAVVIVA ELETTRUDI
PNEUMATICO
TECHNICAL DATA PNEUMATIC ELECTRODE
DRESSER
Approv. Dir.
AZIENDA CERTIFICATA UNI EN ISO
9001:2008 REG.3023/A

Ravvivaelettrodi pneumatico **Pneumatic electrode dresser**





SCHEDA RAVVIVA ELETTRODI
PNEUMATICO
TECHNICAL DATA PNEUMATIC
ELECTRODE DRESSER

SCHEDA RAVVIVA ELETTRODI
PNEUMATICO
TECHNICAL DATA PNEUMATIC ELECTRODE
DRESSER
Approv. Dir.
AZIENDA CERTIFICATA UNI EN ISO
9001:2008 REG.3023/A

Qualsiasi operatore conosce il problema di dover ravnivare l'elettrodo usurato. Nella parte di contatto con il pezzo da saldare infatti, l'elettrodo ha un allargamento della base di contatto. Questo inconveniente grava sulla qualità del punto di saldatura in quanto, aumentando la superficie di contatto, si è obbligati ad aumentare l'intensità di corrente.

Il nostro ravnivaelettrodi è la risposta adeguata a questo tipo di problema!

- la sua velocità può essere ridotta sino ad un massimo del 30% tramite regolatore.
- Può montare 1 o 2 portalamme singole o a doppio profilo a seconda della richiesta, con il risultato di poter ravnivare due tipi di elettrodi con diametri e profili differenti.
- Il pezzo portalamma può essere inoltre montato in 4 differenti posizioni di 90° l'una.

È indubbiamente valido per le stazioni di saldatura robotizzate perché può eventualmente essere fissato su di un supporto statico.

Each operator knows the problem of the sharpening of worn electrodes.

The surface of the electrode in contact with the welding piece appears enlarged. This inconvenient affectsthe quality of the welding point, as it is necessary to increase the current intensity because the surface of contact is enlarged.

Our electrode dresser is the ideal response to this problem!

- The speed can be reduced by a regulator down to 30%.
- According to your needs, you can mount one or two chucks with single or double profile, to dress two electrodes with different diameters and profiles.
- The chucks-holder can be mounted in four different 90° positions.

This electrode dresser can also be used for robotorised welding station or special machines as it can also be mounted on a fixed support if necessary.



SCHEDA RAVVIVA ELETTRIDI
PNEUMATICO
TECHNICAL DATA PNEUMATIC
ELECTRODE DRESSER

SCHEDA RAVVIVA ELETTRIDI
PNEUMATICO
TECHNICAL DATA PNEUMATIC ELECTRODE
DRESSER
Approv. Dir.
AZIENDA CERTIFICATA UNI EN ISO
9001:2008 REG.3023/A

MED Ravvivaelettrodi pneumatico Pneumatic electrode dresser

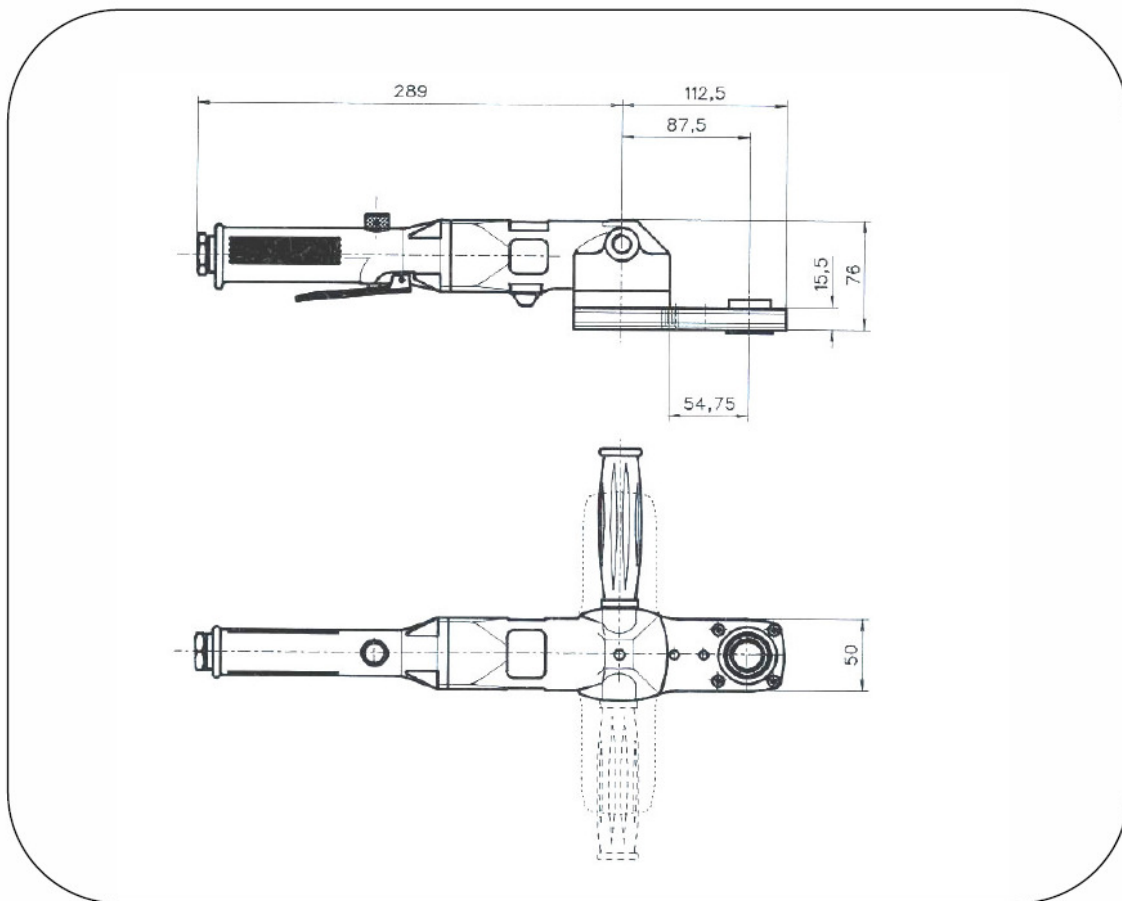

Velocità	2500 g/min.	Con alimentazione aria 4,9 bar (70psig)
Speed	2500 rpm	With air-fed of 4,9 bar (70psig)
Velocità	2770 g/min.	Con alimentazione aria 6,2 bar (90psig)
Speed	2770 rpm	With air-fed of 6,2 bar (90psig)
Peso Kg. 2,5	Weight Kg. 2,5	
Potenza 40 Watt	Power 400 Watts	

N.B.: Dati rilevati con tubo di alimentazione aria diametro interno 10mm.

N.B.: Informations have been gathered with an air-fed pipe of 10mm inside diameter.



**SCHEDA RAVVIVA ELETTRODI
PNEUMATICO
TECHNICAL DATA PNEUMATIC
ELECTRODE DRESSER**

**SCHEDA RAVVIVA ELETTRODI
PNEUMATICO
TECHNICAL DATA PNEUMATIC ELECTRODE
DRESSER
Approv. Dir.
AZIENDA CERTIFICATA UNI EN ISO
9001:2008 REG.3023/A**

Profili ottenibili - Obtainable profiles

